

ARU

Queijo Processado Máquina para enchimento e embalagem

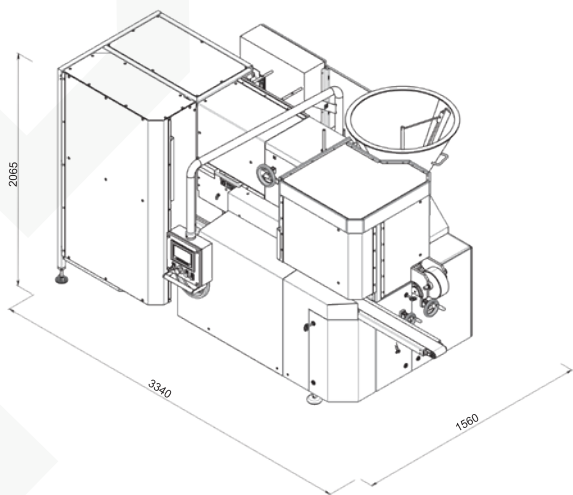



A máquina ideal para enchimento e embalagem de queijo processado é ARU, uma máquina de embalagem automática para envolver queijo processado e cremoso com papel alumínio, com ou sem sistema de fácil abertura e rotulagem

Características principais da ARU

- Possibilidade de alternar o peso das porções ajustando a altura do bloco.
- Formatos da embalagem: retangular e quadrada.
- Embalagem selada a quente com papel alumínio revestido.
- Material da fita de rasgar: fita de embalagem OPP/OPP para selagem a quente compapel de alumínio.
- Design compacto, produtividade, sustentabilidade e fácil manutenção técnica são características exclusivas desta máquina.
- Sistema de coleta de papel alumínio.
- Capas de proteção para a máquina.
- Dispositivo de centralização do alumínio com fotocélula (opcional).

DADOS TÉCNICOS

Tipo de máquina	Tipo rotativo, operação contínua
Produtos aplicáveis	Queijo processado e fundido
Capacidade máx., embalagens/minuto	Até 50
Massa da dose, g	15-100 (um tamanho)
Viscosidade, CSt	3 000-10 000
Densidade do produto g/cm ³	1,05 *salvo especificado de outra forma pelo cliente
Temperatura de entrada do produto, °C	+65...+75
Alimentação	Funil de 85l com jaqueta dupla (aquecimento) e agitador.
Tipo de dosagem	Volumétrico
Material de embalagem	Papel alumínio revestido
Diâmetro interno do rolo (núcleo), em mm	70 ou 75
Diâmetro externo do rolo, em mm	Até 200
Espessura do material, mm	0,012 - 0,014
Dispositivo de etiquetagem	Etiqueta com 1 lado, etiqueta com 3 lados, sem etiqueta
Controle	CLP e IHM com tela tátil (Touch Screen)
Precisão, %	2
Regulação da produtividade	Gradual
Modo de limpeza	Manual
Fornecimento de ar comprimido, MPa (bar)	0,6 (6)
Consumo de ar comprimido, m ³ /min	0,25
Entrada de potência nominal, kVA	11,16 *com aplicador de fita adesiva
Tensão, V	230/400 ±10%
Frequência, Hz	50/60
Fornecimento de eletricidade	3 fases
Tamanho aproximado da máquina (C x L x A), mm	2690 x 1560 x 2065 *sem aplicador da fita de rasgar 3340 x 1560 x 2065 *com aplicador da fita de rasgar
Peso aproximado da máquina, kg	1660

DADOS TÉCNICOS DO APLICADOR DA FITA DE RASGO

Tipo de máquina	Horizontal
Material da fita de rasgo	Fita termo selável com papel alumínio
Espessura da fita de rasgo, mm	0,043 (43)
Peso aprox., kg	200
Diâmetro do carretel externo, mm	Até 180