

BMM

Machine de fabrication de beurre en continu

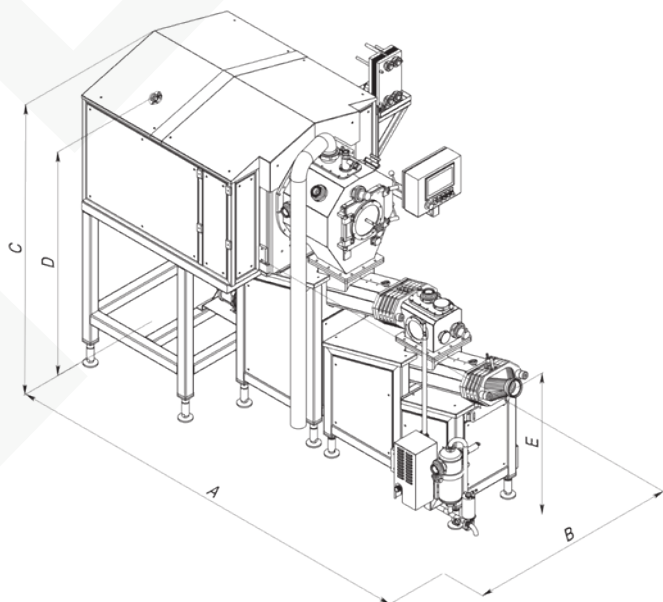



MATÉRIAUX ET CONSTRUCTION:

- **Section du batteur:** Amélioration du changement de phase en raison de multiples points de friction.
- **Section de barattage:** Augmentation progressive des grains de beurre.
- **Section de séparation:** Séparation des grains de beurre et du babeurre dans le tambour conique horizontal à mailles hexagonales rotatives.
- **Station de travail 1:** Travail final du babeurre par pétrissage progressif du beurre avec deux vis sans fin à contre-rotation dans un caisson gainé refroidi à l'eau glacée avec éléments de mélange, plaques perforées et raccords de dosage pour l'eau, le sel, les cultures, etc.
- **Chambre à vide:** Obtention d'une faible teneur en air dans le beurre pour une durée de conservation plus longue et une apparence parfaite du beurre.
- **Station de travail 2:** Pétrissage final du beurre avec deux vis sans fin à contre-rotation dans un caisson gainé refroidi à l'eau glacée avec éléments de mélange, plaques perforées et raccords de dosage pour une répartition parfaite de l'humidité.
- **Système de refroidissement:** Système de refroidissement séparé pour les stations de barattage et de travail.
- **Option:** Contrôle automatique de l'humidité, teneur en eau + 0,10 %.

DONNÉES TECHNIQUES

Équipement pour la production de beurre à partir de crème maturée

Capacité en crème, l/h	jusqu'à 10 000
Teneur en matière grasse de la crème, %	35–42
Capacité en beurre kg/h	jusqu'à 5 000
Teneur en matière grasse du beurre, %	72–82
Température approximative de la crème dans l'alimentation, °C	+8...+12 *en fonction du processus de maturation de la crème et de sa teneur en matière grasse précision ±0,05 °C
Teneur en babeurre, %	jusqu'à 0,5
Nettoyage	CIP
Pneumatique, bar	6
Moteurs d'entraînement	Vitesse contrôlée par FU
Tension secteur, V	400 ± 10 %
Fréquence, Hz	50
Matériau	acier inoxydable
Vapeur	jusqu'à 200 kg, 120 °C, 2 bar
Contrôle	écran tactile

Type	Crème	Beurre	A	B	C	D	E
BMM	L par h	kg par h	mm	mm	mm	mm	mm
BMML	200	100	2980	1340	2130	1740	1350
BMM1	1000	500	3620	1430	2380	1830	1180
BMM2	2000	1000	4290	1460	2570	1990	1290
BMM4	4000	2000	5100	1650	2930	2190	1440
BMM5	5000	2500	5100	1650	2930	2190	1440
BMM8	8000	4000	6510	1940	3490	2490	1550
BMM10	10000	5000	6510	1940	3490	2490	1550